

MODELO ANTIPÁNICO



El sistema **ANTIPÁNICO** de empuje permite, mediante la **transformación de la puerta corredera en batiente**, la máxima apertura posible para permitir el **paso libre de los peatones en caso de emergencia**.

Este modelo es muy aconsejable para **cualquier tipo de acceso con mucho tráfico** y rápida necesidad de evacuación de personas, a la vez que supone un valor añadido en accesos donde en momentos puntuales se precisan grandes espacios para el tránsito, como los concesionarios de vehículos.

Dispone de dos posibilidades: el sistema antipánico integral, con apertura batiente de todas las hojas

fijas y móviles y el de hojas móviles que, como su nombre indica, sólo permite a éstas **convertirse en batientes**.

La perfilaría está formada por marcos de 45 mm (ancho) x 76 mm (alto), que añadido al herraje que **permite el abatimiento, confiere gran robustez al conjunto**, de tal forma que se garantizan la seguridad del usuario ante un empuje de las puertas en situaciones de emergencia.

Incluye perfiles de solape y encuentro que aportan estanqueidad.

El acristalamiento es ajunquillado y permite la instalación de vidrios de 3+3 mm a 6+6 mm.

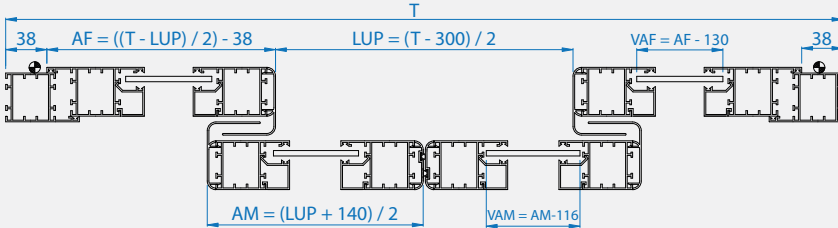
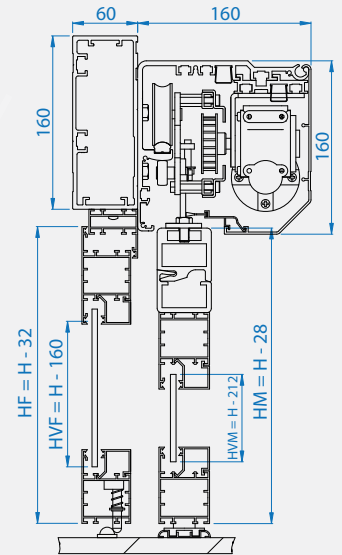
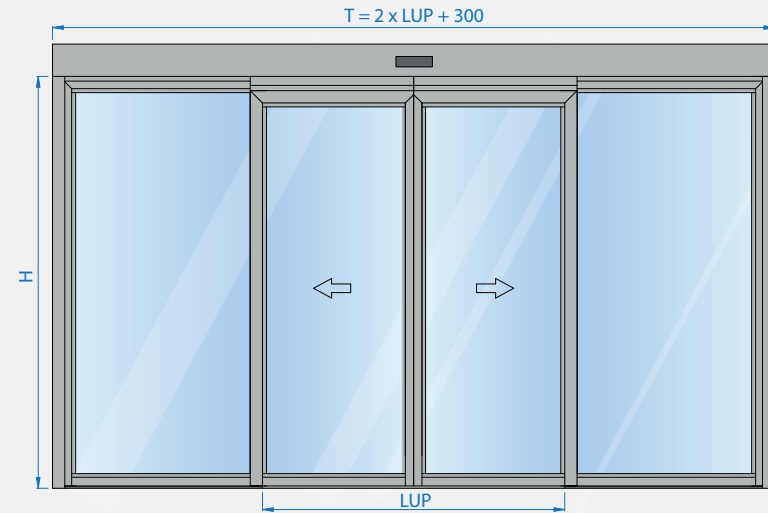

CONFIGURACIONES

OPERADORES	NÚMERO DE HOJAS	ACABADOS
Global	1 móvil + 0 fijas	Lacado: todos los colores RAL.
Ertain	2 móviles + 0 fijas	Anodizados: plata, bronce, negro, oro mate, titanio y anodizados especiales
	2 móviles + 2 fijas	

■ Sistema de apertura antipánico

