

AVISO

Esta guía rápida es un resumen del manual de instalación completo. Dicho manual contiene advertencias de seguridad y otras explicaciones que deben ser tenidas en cuenta. Puede descargar el manual de instalación en el apartado "Descargas" de la web de Erreka:
<http://www.erreka-automation.com>

Elementos de la instalación completa

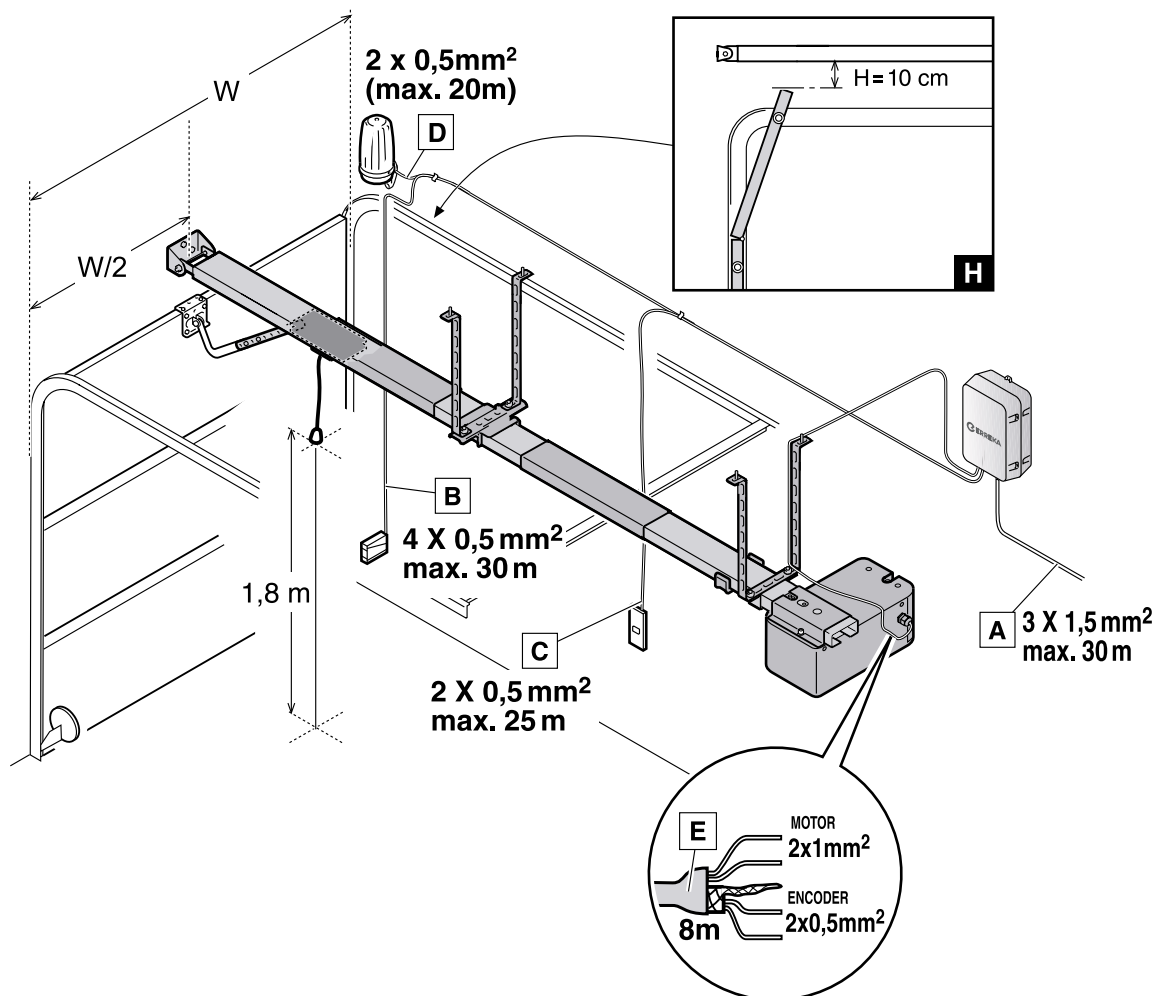

I277B

Cableado eléctrico

- A: Alimentación general
- B: Fotocélulas de cierre
- C: Pulsador / llave de pared
- D: Lámpara destellante LUMI
- E: Accionador (motor + encoder)

Cotas de montaje

Cota H: el carril debe quedar 10 cm por encima del punto más alto de la puerta (ver detalle **H**).

Longitud total (accionador + guía) / carrera útil:

- carril ref. AMX01: 3.380mm / 2.788mm
- carril ref. AMX02: 4.480mm / 3.888mm

Desbloqueo y bloqueo

Desbloqueo

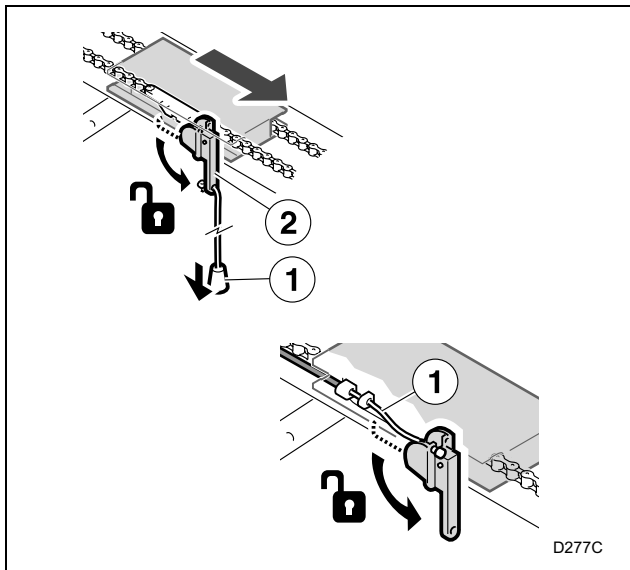

Desbloqueo para accionamiento manual

Tire del pomo o cable (1) hasta que la palanca de desbloqueo (2) quede vertical.

Bloqueo

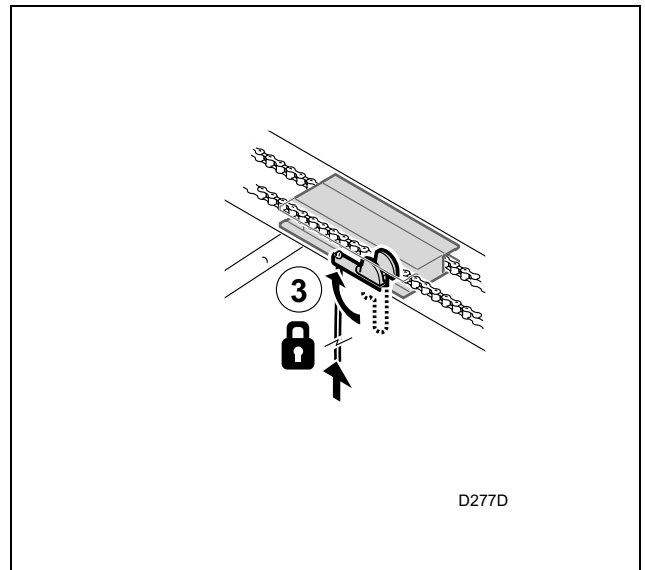

Bloqueo para accionamiento motorizado

Coloque la palanca en posición horizontal (3). El bloqueo se realizará cuando funcione el accionador.

Montaje

- 1** Fije el carril (1) en el accionador (2).

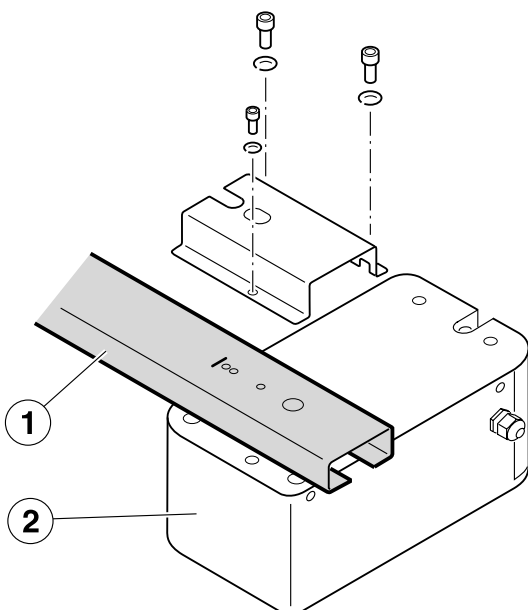

- 2** Coloque las pletinas de techo (3) y el soporte delantero (4). Tenga en cuenta la cota de montaje H (vea "cotas de montaje" en la página anterior).

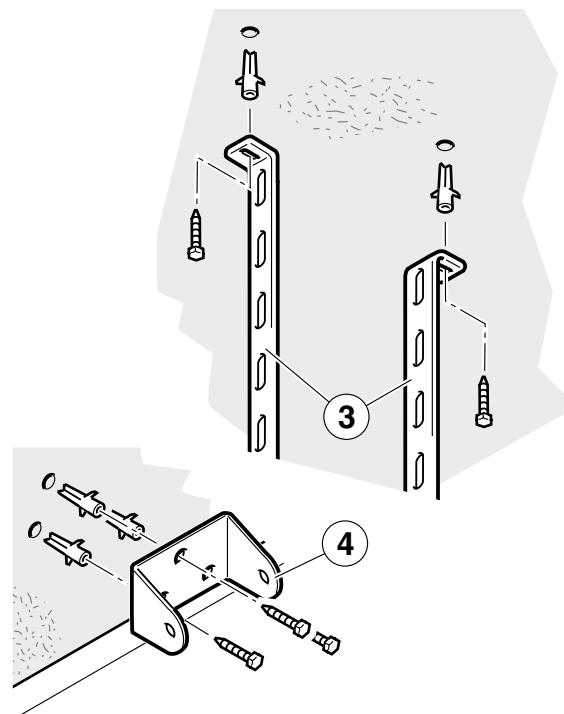

3 Coloque el conjunto carril (1) + accionador (2) en los soportes (3) y (4).

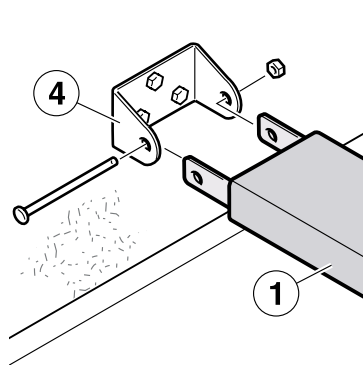

El carril (1) debe quedar horizontal.

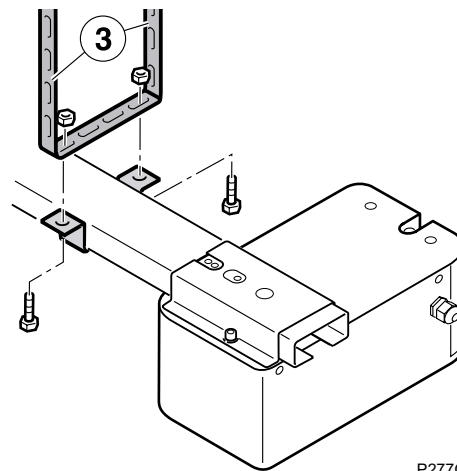
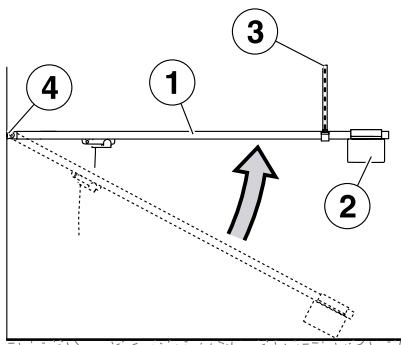

P277C

4 Coloque el anclaje (5) en la parte superior de la puerta y mediante los brazos (6) y (7), engánchelo al carro (8).

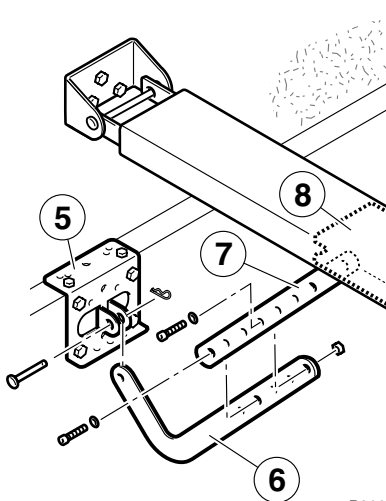
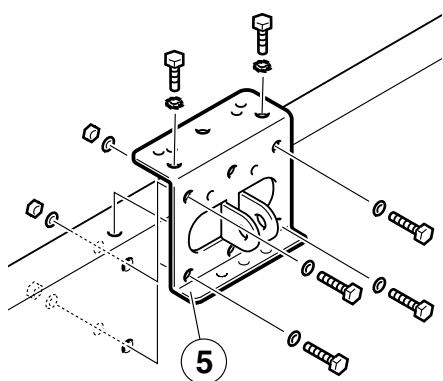

P260D

5 Tense la cadena: apriete la tuerca hasta que haga tope, y después, afloje ligeramente hasta que el casquillo pueda girarse con la mano.

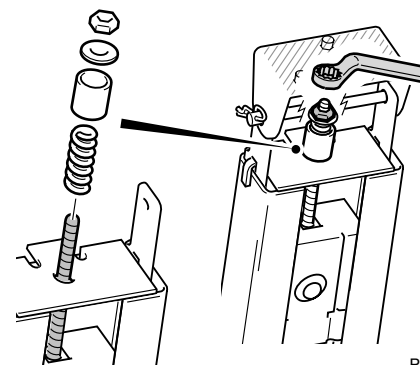

P260E

6 Instale el soporte central (9).

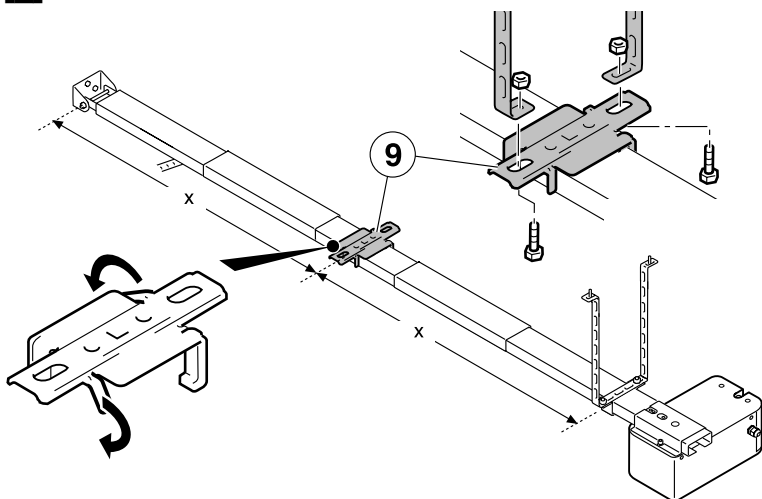

P277F

7 Abra la puerta e instale el tope de apertura (10), haciendo tope con el carro (11). Utilice dos tornillos autotaladrantes y autorroscantes.

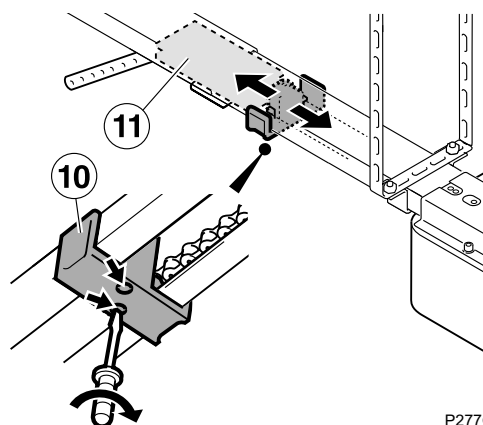

P277G

8 Cierre la puerta e instale el tope de cierre (12), haciendo tope con el carro (11). Utilice dos tornillos autotaladrantes y autorroscantes.

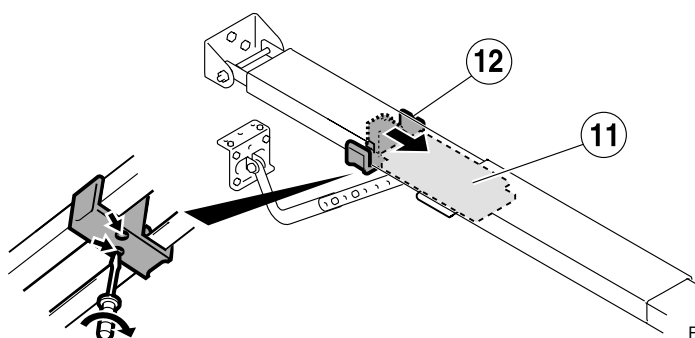

P277H

Conexiones eléctricas (cuadro VIVO-D102)

⚠ Desconecte la alimentación eléctrica antes de conectar o desconectar cualquier componente.

🔌 Los dispositivos A.T., SG.C y SG.A deben estar libres de potencial, para evitar daños en el cuadro de maniobra.

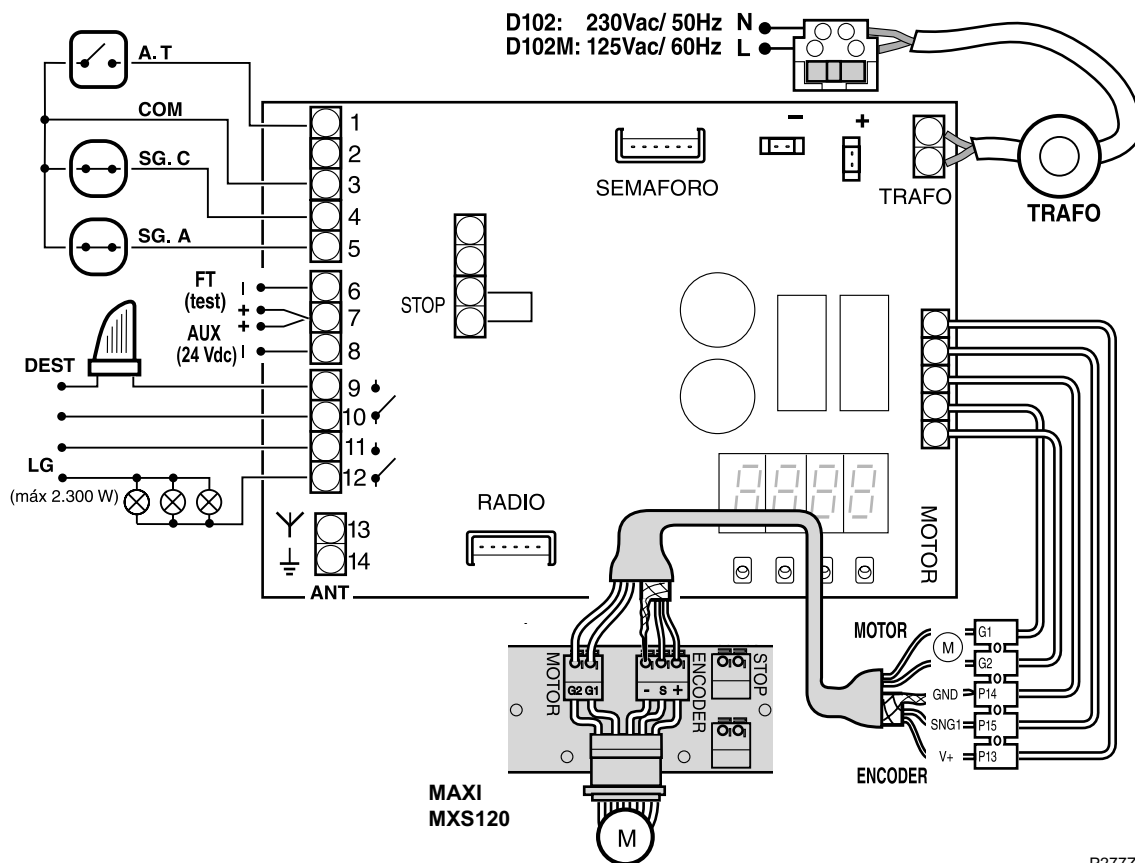

P277Z

- A.T. Pulsador o llave de pared
- SG.C Dispositivo de seguridad en cierre (fotocélula de cierre)
- SG.A Dispositivo de seguridad en apertura (fotocélula de apertura)
- FT Conexión para fotocélulas con testeo
- AUX Alimentación de periféricos (24 Vdc)
- STOP No se usa, realizar un puente eléctrico
- DEST Lámpara destellante (LUMI)
- LG Luces de garage

- G1 Azul (motor)
- G2 Rojo (motor)
- P14 (GND) Malla (masa encoder) (-)
- P15 (SNG1) Verde (señal encoder) (S)
- P13 (V+) Marrón (alimentación encoder) (+)