



MODELO PINZA



El modelo **PINZA** atribuye a los accesos la **máxima elegancia y visibilidad del interior**. Está orientado a puertas en las que por estética se deben evitar perfileras y el vidrio desnudo es la mejor opción. Este modelo resulta ideal para entradas de interior y en especial para oficinas.

Se pueden ofrecer 2 soluciones de instalación: con perfil superior e inferior o con perfil superior y **vidrio desnudo** en la parte inferior.

Permite la instalación de vidrios de 4+4mm hasta 6+6mm y la fijación se hace con silicona especial.

Se proporciona con tapa de plástico especialmente pensada para suavizar el encuentro entre hojas, dejando un pequeño espacio que evite el choque entre vidrios y embelleciendo el corte de la pinza.

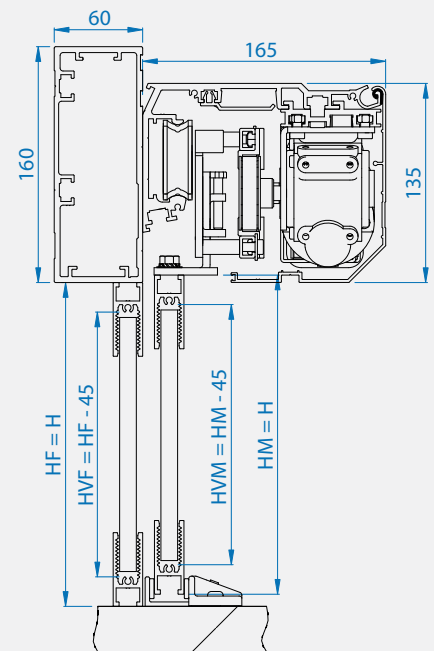
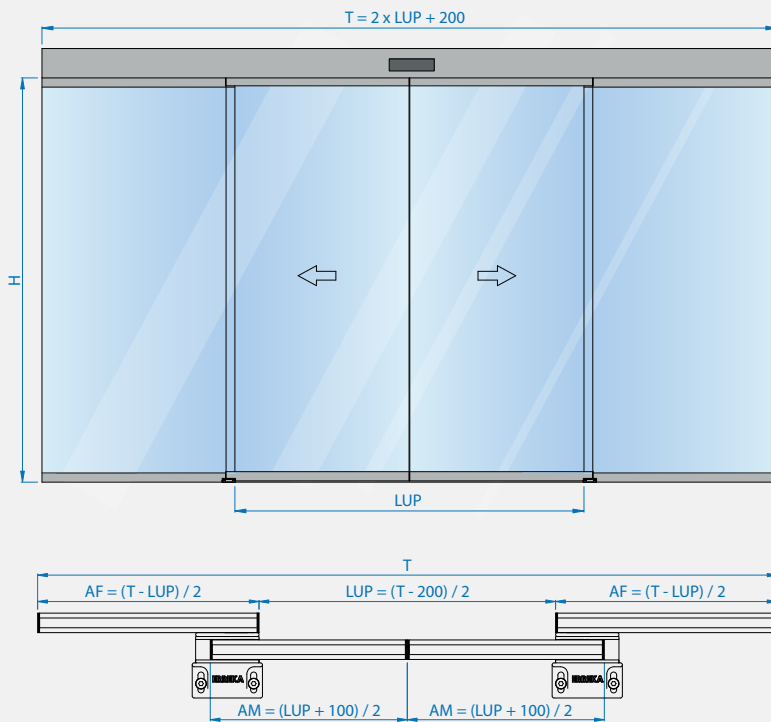

CONFIGURACIONES

OPERADORES	NÚMERO DE HOJAS	ACABADOS
Global	1 móvil + 0 fijas	Lacado: todos los colores RAL.
	2 móviles + 0 fijas	
Ertain	1 móvil + 1 fija	Anodizados: plata, bronce, negro, oro mate, titanio y anodizados especiales
	2 móviles + 2 fijas	
Telescopic	4 móviles + 0 fijas	Inoxidable: calidad 304, 316 en satinado, brillo y esmerillado
	4 móviles + 2 fijas	
	2 móviles + 1 fija	

