

Esta guía rápida es un resumen del manual de instalación completo. Dicho manual contiene advertencias de seguridad y otras explicaciones que deben ser tenidas en cuenta. Puede descargar la versión más actualizada de esta guía y del manual de instalación en el apartado "Descargas" de la web de Erreka: <http://www.erreka-automation.com>

AVISO

Las opciones y funciones descritas en la presente guía son aplicables a partir de la versión del *firmware* que se indica sobre el circuito. El *firmware*, como parte de un proceso de mejora continua, está sujeto a la incorporación de nuevas funcionalidades o a su ampliación, y como consecuencia a la generación de nuevas versiones no necesariamente compatibles con las anteriores. Por lo tanto, si la versión de su *firmware* es inferior a la indicada en esta guía, es posible que algunas opciones y funciones no estén disponibles o sean diferentes.

Elementos de la instalación completa

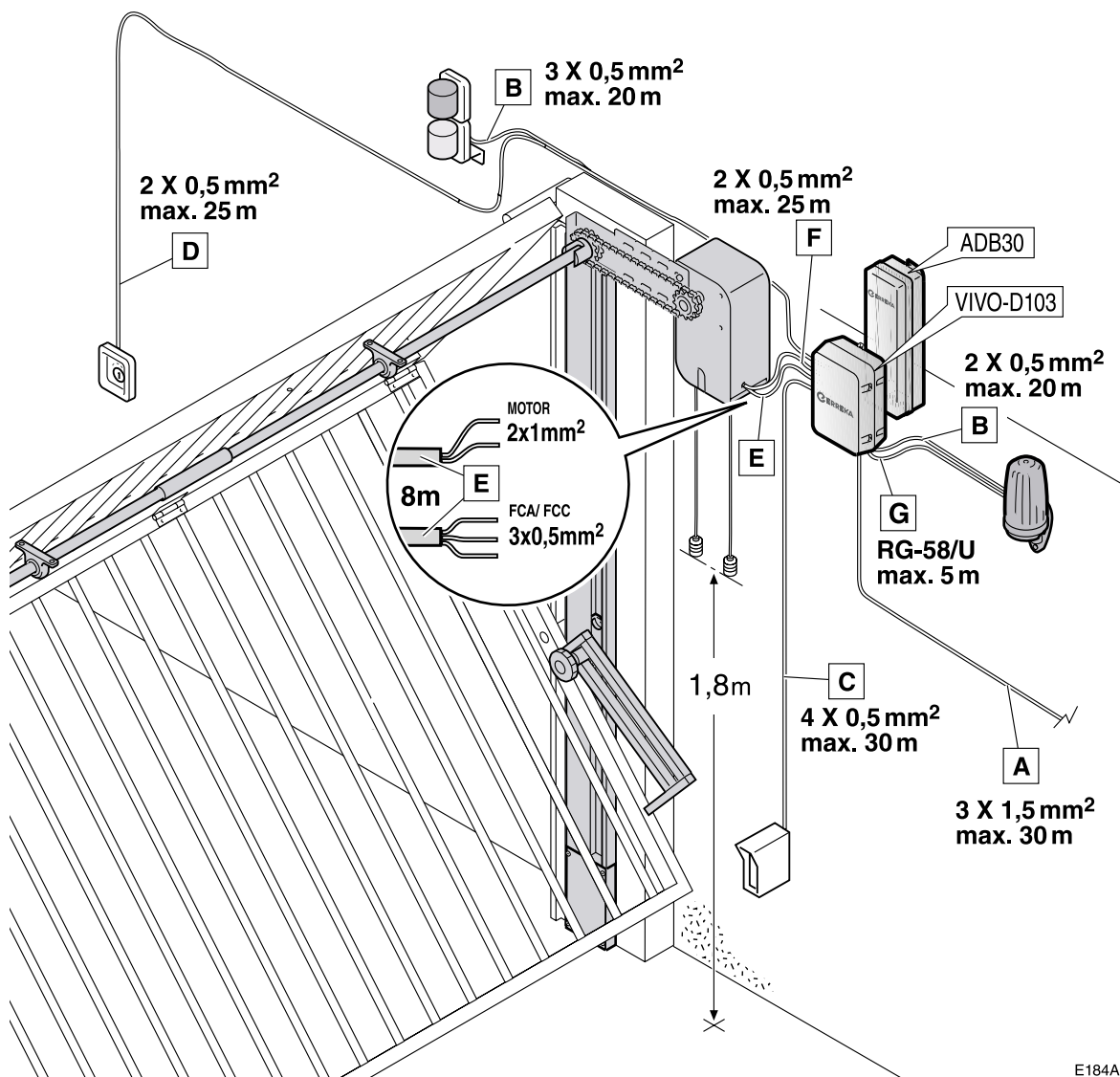

Cableado eléctrico

- A: Alimentación general
- B/G: Lámpara destellante con antena
- C: Fococélulas (espejo)
- D: Pulsador o selector de llave
- E: Accionador (motor + finales de carrera)
- F: Desbloqueo accionador

E184A

Conexión general

R.E. Receptor enchufable. Es posible utilizar un receptor Roller de dos canales, por ejemplo, el IRRE2-250. El primer canal actúa sobre ST1, y el segundo, sobre ST2.

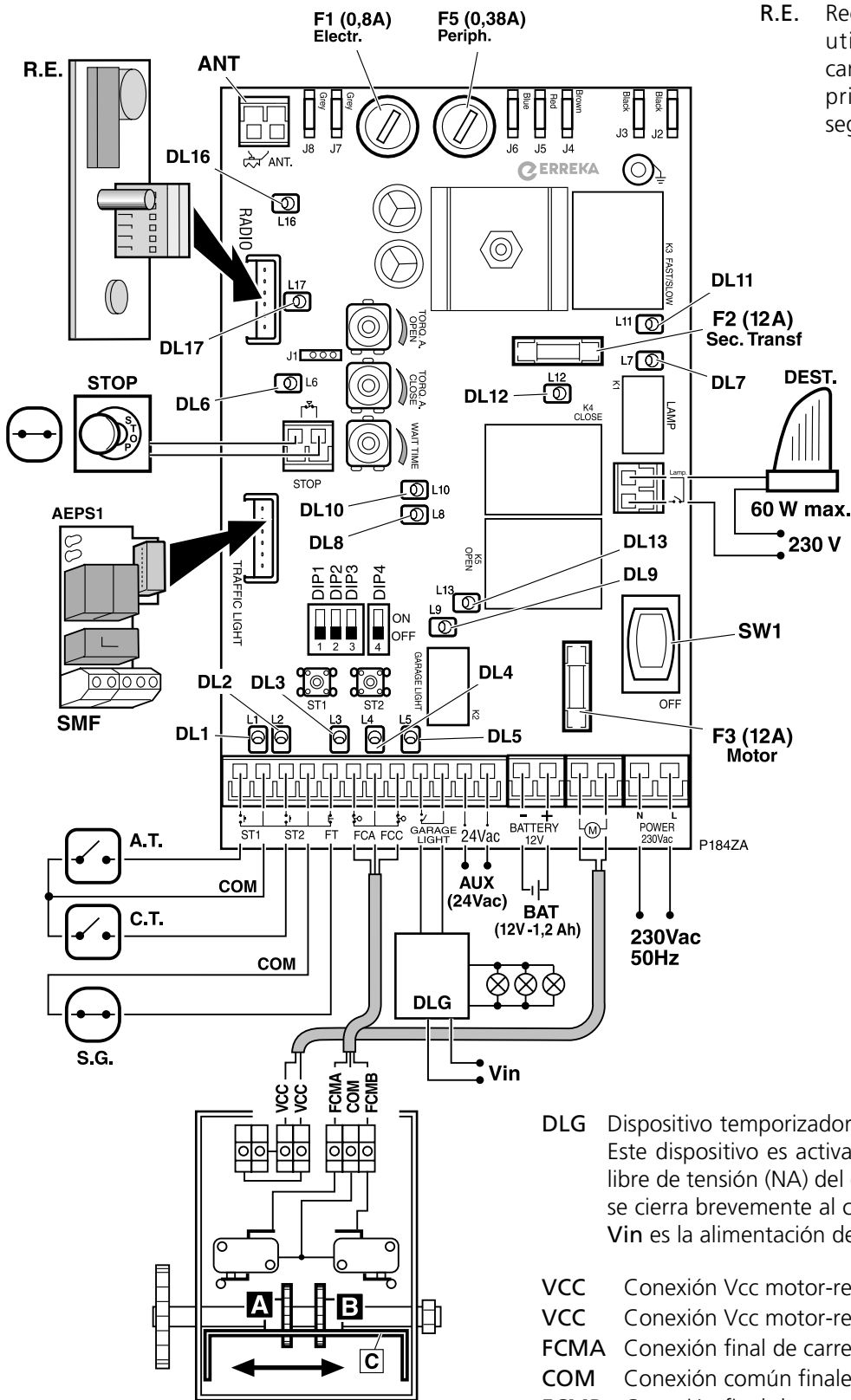

Fusibles y LEDs:

- SW1 Interruptor general de alimentación
- F1 Fusible electrónica (0,8A)
- F2 Fusible secundario transformador (12A)
- F3 Fusible motor (12A)
- F5 Fusible periféricos (0,38A)
- DL1 Señal llave apertura y cierre ST1 (NA)
- DL2 Señal llave cierre ST2 (NA)
- DL3 Señal fotocélula (NC)
- DL4 Señal final carrera apertura (NC)
- DL5 Señal final carrera cierre (NC)
- DL6 Señal STOP (NC)
- DL7 Relé de lámpara destellante
- DL8 Puerta abierta
- DL9 Relé de luz de garaje
- DL10 Parada por obstáculo
- DL11 Relé marcha rápida / lenta
- DL12 Relé de cierre
- DL13 Relé de apertura
- DL16 Alimentación 230V
- DL17 Alimentación microcontrolador

DLG Dispositivo temporizador para las luces de garaje. Este dispositivo es activado mediante el contacto libre de tensión (NA) del cuadro de maniobra, que se cierra brevemente al comienzo de la maniobra. Vin es la alimentación de DLG.

- VCC Conexión Vcc motor-reductor
- VCC Conexión Vcc motor-reductor
- FCMA Conexión final de carrera maniobra A
- COM Conexión común finales de carrera
- FCMB Conexión final de carrera maniobra B
- FCA Conexión final de carrera de apertura
- FCC Conexión final de carrera de cierre

Ajuste los finales de carrera girando las ruedas **A** y **B**, retirando previamente la guía **C**.

Compruebe el sentido de giro mediante los minipulsadores ST1 (abrir) y ST2 (cerrar), colocando previamente DIP1, DIP2 y DIP3 en OFF. Si el sentido de giro no es correcto, intercambie los cables conectados en las bornas (M) (VCC).

Asegúrese de que los finales de carrera están conectados correctamente para las maniobras de apertura y cierre. Realice la comprobación mediante los minipulsadores ST1 (abrir) y ST2 (cerrar), colocando previamente DIP1, DIP2 y DIP3 en OFF.

Funciones de SW2 durante la grabación (DIP3 = ON)

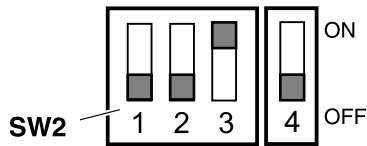

F184AA

DIP3=ON: grabación activada

Para realizar la grabación, DIP3 tiene que estar en ON. La posición de los demás DIPs es indiferente.

Grabación del recorrido total

⚠ Antes de comenzar la grabación, asegúrese de que los finales de carrera están ajustados correctamente.

⚠ La fuerza del accionador se regula mediante los potenciómetros PM.A (en apertura) y PM.C (en cierre) como se describe en la página siguiente y puede hacerse durante la grabación o durante el funcionamiento. Esta regulación es válida tanto para la grabación como para el funcionamiento, es decir, el accionador dispone de sensibilidad también durante la grabación, por lo que puede detectar obstáculos y detenerse. Al recibir la siguiente orden de marcha, realizaría la maniobra inversa a velocidad lenta, hasta el final de carrera origen de la maniobra anterior, quedando preparado para realizar de nuevo la grabación de la maniobra.

1 Coloque DIP1, DIP2, DIP3 y DIP4 en OFF y conecte la alimentación eléctrica.

2 Cierre la puerta pulsando ST2 sin soltarlo, hasta alcanzar el final de carrera de cierre (FCC).

3 Coloque DIP3 en ON.

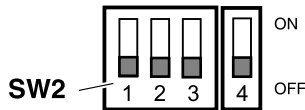

G184AA

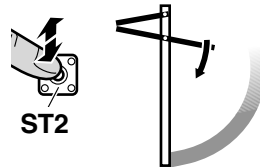

G184B

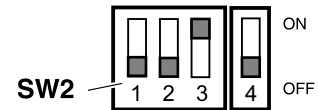

G184DA

4 Pulse ST1 para iniciar la apertura de la puerta, a velocidad lenta.

5 Pulse ST1 para iniciar la velocidad rápida en apertura.

6 Pulse ST1 para iniciar el paro suave en apertura.

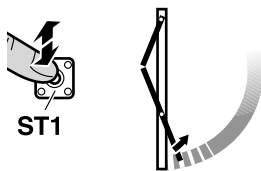

G184E

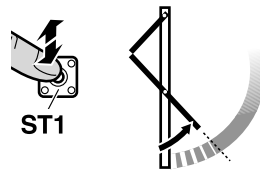

G184F

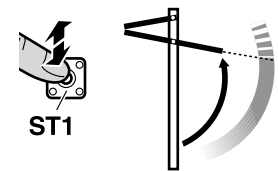

G184G

7 La apertura finaliza al alcanzarse el final de carrera de apertura (FCA).

8 Pulse ST1 para iniciar el cierre de la puerta, a velocidad lenta.

9 Pulse ST1 para iniciar la velocidad rápida en cierre.

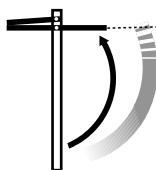

G184H

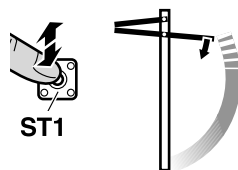

G184I

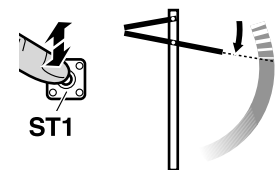

G184J

10 Pulse ST1 para iniciar el paro suave en cierre.

11 El cierre finaliza automáticamente al alcanzarse el final de carrera de cierre (FCC).

12 Coloque DIP3 en OFF.

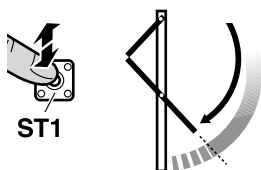

G184K

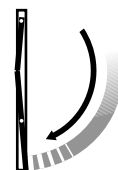



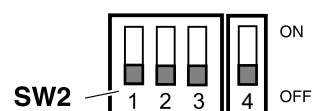



G184L

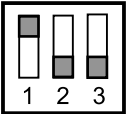
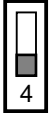

G184AA

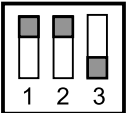
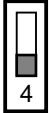
i **Función sombra de fotocélula:** cuando la función sombra de fotocélula está activada, se produce la inhibición de la fotocélula en la última parte del recorrido de cierre. Para ello, durante la grabación del recorrido de cierre, el cuadro de maniobra detecta la posición en la que la hoja activa la fotocélula, y la toma como referencia para la inhibición durante las maniobras (la inhibición se produce un instante antes del punto detectado durante la grabación).

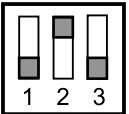
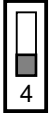
Selección de modos de funcionamiento mediante SW2 (DIP3 = OFF)

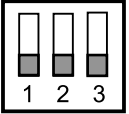
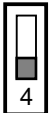
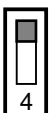
DIP1, DIP2, DIP3	Modo de funcionamiento	DIP4
 <p>M184B</p>	<p>Modo automático (la puerta se cierra automáticamente transcurrido el tiempo de espera) con apertura comunitaria (durante la apertura, la puerta NO puede detenerse enviando una orden de marcha).</p> <p>Durante el cierre, ST1 produce la parada e inversión del movimiento.</p> <p>La función sombra de fotocélula está activada.</p>	 OFF  ON
 <p>M184A</p>	<p>Modo automático (la puerta se cierra automáticamente transcurrido el tiempo de espera) con apertura comunitaria (durante la apertura, la puerta NO puede detenerse enviando una orden de marcha) y cierre automático opcional (con la puerta abierta, la puerta se cierra mediante una pulsación de marcha).</p> <p>Durante el cierre, ST1 produce la parada e inversión del movimiento.</p> <p>La función sombra de fotocélula está activada.</p>	 OFF  ON
 <p>M184C</p>	<p>Modo semi-automático (la puerta sólo se cierra enviando una orden de marcha) con paro alternativo (durante la apertura la puerta puede detenerse pulando ST1).</p> <p>Durante el cierre, ST1 produce la parada e inversión del movimiento.</p> <p>La función sombra de fotocélula está activada, pero sólo funciona si se completa la maniobra de apertura. Por esta razón, si durante la apertura o el paro alternativo se envía una orden de cierre, se realiza apertura (DIP4=OFF) o se ignora (DIP4=ON).</p>	 OFF  ON
 <p>M184D</p>	<p>Modo hombre presente</p>	 OFF  ON

Ajuste de los jumpers y potenciómetros

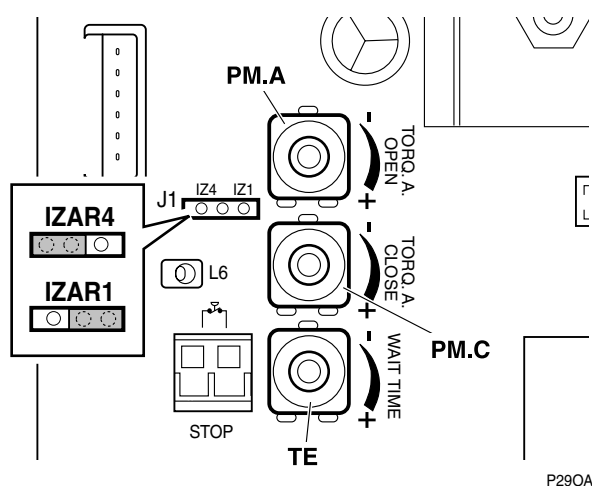

- J1** Jumper modelo accionador (IZAR1-IZAR4)
 - ▲ **J1 debe colocarse en la posición correspondiente al accionador instalado (IZAR1 ó IZAR4). En caso contrario, podrían producirse daños.**
- PM.A** Regulación del par (fuerza máxima) en apertura
- PM.C** Regulación del par (fuerza máxima) en cierre
 - ▲ **Ajuste el par de forma que se respeten las fuerzas máximas de cierre indicadas en la norma EN12453:2000. Realice las mediciones como se describe en la norma EN 12445:2000.**
- TE** Regulación del tiempo de espera puerta abierta (sólo es funcional en modo automático, DIP1=ON)